

BETA Maschinenbau GmbH & Co. KG  
 Nordhäuser Straße 2  
 99765 Heringen  
 Allemagne

@ [magnettechnik@beta-mb.de](mailto:magnettechnik@beta-mb.de)  
 +49 36333 666-210

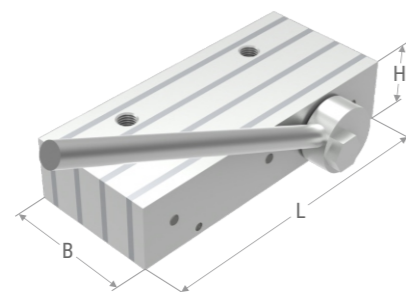

### Aimant Compact BCM



SCAN

L'aimant BCM permet grâce à de nombreuses possibilités d'adaptation, un changement rapide des hauteurs de coffrages.

Le corps de l'aimant est entièrement galvanisé.

La désactivation de l'aimant s'effectue confortablement et en toute sécurité grâce au levier de détachement intégré.

#### Modèles & accessoires

Modèle	Force N	L mm	B mm	H mm	Poids kg
BCM L	11.000	230	50	50	4,9
BCM XL	16.000	230	75	50	7,0
BCM XXL	21.000	230	100	50	9,1
BCM XXXL	26.000	230	125	50	11,2



Support



Support double



Support et poignée



Barre d'arrêt



Butée d'angle

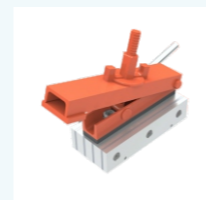

Support rabattable

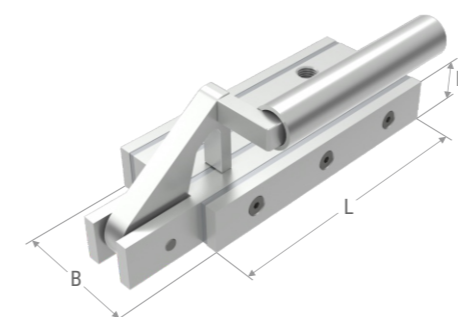

### Aimant Power BPM



SCAN

L'aimant BPM est un concentré de force qui au moyen d'un positionneur et d'un système de retenue permettent de changer rapidement la hauteur de coffrage.

Le corps de l'aimant est entièrement galvanisé et grâce aux 2 filetages intégrés, il peut être équipé de nombreux accessoires.

La désactivation de l'aimant s'effectue confortablement et en toute sécurité grâce au levier de détachement intégré.

#### Modèles & accessoires

Modèle	Force N	L mm	B mm	H mm	Poids kg
BPM L	11.000	240	84	30	4,2
BPM XL	16.000	240	104	30	5,1
BPM XXL	21.000	240	104	30	5,7



Support



Support double



Support et poignée



Barre d'arrêt



Butée d'angle

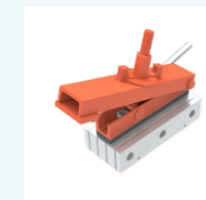

Support rabattable



Élément de tête



Él. de tête avec support

Quality  
Made in Germany

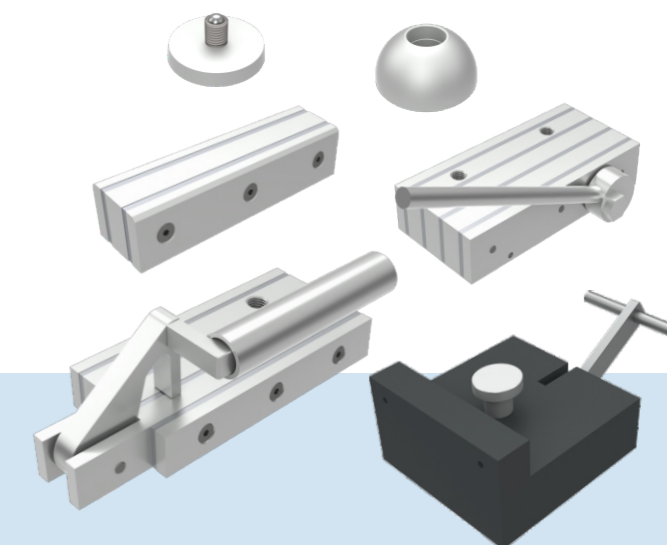

## Aimants pour coffrages



Différentes tailles disponibles  
 Force d'adhérence jusqu'à 21.000 N  
 Accessoires pour tous les cas d'application  
 Utilisation avec divers systèmes de coffrage

[www.beta-mb.de](http://www.beta-mb.de)

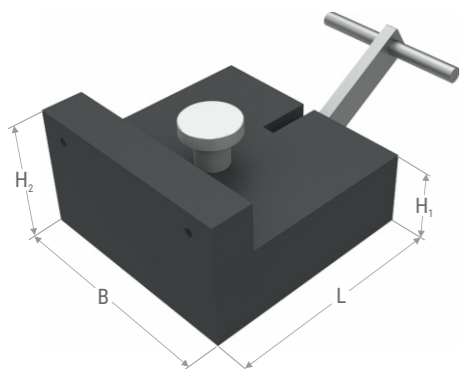

### Modèles & accessoires

Modèle	Force N	L mm	B mm	H <sub>1</sub> mm	H <sub>2</sub> mm	Poids kg
BKM M	5.000	160	160	90	55	3,0
BKM L	7.500	160	160	90	55	3,5
BKM XL	10.000	160	160	90	55	4,0

### Aimant plastique BKM



### Dimensionnement sur mesure

Nous proposons en plus de nos modèles standards, des solutions spécifiques adaptées aux besoins de nos clients. N'hésitez pas à nous contacter.

L'aimant BKM est un aimant universel encastré dans du PE résistant aux chocs.

Il atteint des forces d'adhérence allant jusqu'à 10 000 N et est utilisé pour fixer les ouvertures de fenêtres et de portes ou comme aimant de support pour les coffrages existants. Le levier de démontage intégré assure une manipulation facile.

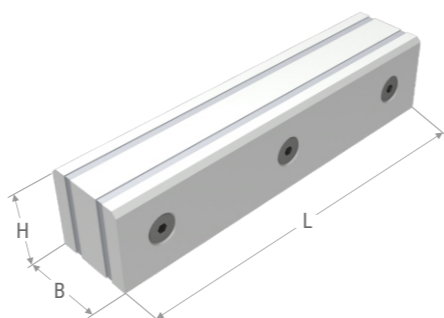

### Modèles & accessoires

Modèle	Force N	L mm	B mm	H mm	Poids kg
BUM S	3.000	140	50	50	2,4
BUM M	5.000	230	50	50	3,9
BUM L	7.000	140	50	50	2,6
BUM XL	9.000	230	50	50	4,1
BUM XXL	11.000	230	50	50	4,2

### Aimant pourtour BUM



Tête en plastique

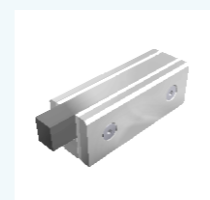

Dispositif de maintien



Levier de démontage



BUM Pourtour coffrage

Avec une force d'adhérence allant jusqu'à 11 000 N, l'aimant BUM est adapté aux robots et sert à fixer vos coffrages longitudinaux et transversaux. Les aimants BUM conviennent aux coffrages circulaires de la série BUS.

Pour une utilisation optimale avec des robots, nous proposons en option des plaques supérieures non magnétiques.

Grâce au levier de démontage intégré, les aimants peuvent être détachés du fond de coffrage en position verticale.

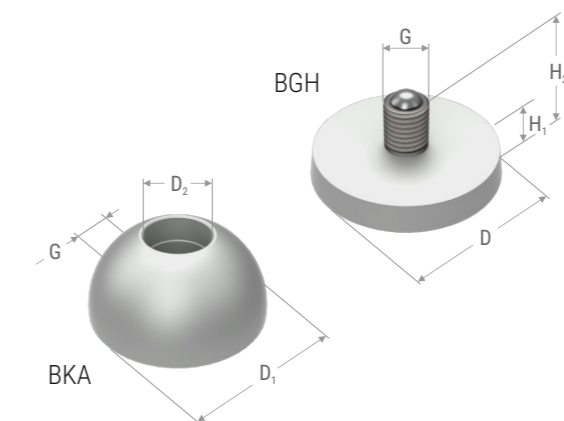

### Aimants intégrables BKA et BGH



Les aimants des séries BGH et BKA sont utilisés pour fixer des douilles filetées, des boîtiers électriques, des ancrs et d'autres pièces intégrées.

Les corps magnétiques sont galvanisés et la surface magnétique est meulée. Pour couvrir une large gamme d'applications, nous fournissons des aimants dans plusieurs tailles et avec différentes exécutions de filetage.

### Modèles & accessoires

Modèle BKA	Force N	D <sub>1</sub> mm	D <sub>2</sub> mm	Charge t	Filetage Typ
BKA S	1.000	60	20	1,3	M10
BKA M	1.000	74	28	2,5	M12
BKA L	1.500	94	38	5,0	M12

Modèle BGH	Force N	D mm	H <sub>1</sub> mm	H <sub>2</sub> mm	Filetage Typ
BGH XL / M12	1.000	70	10	28	M12
BGH XL / M16	1.000	70	10	28	M16
BGH XL / M20	1.000	70	10	28	M20
BGH XL / M24	1.000	70	10	28	M24
BGH XL / M30	1.000	70	10	28	M30
BGH XL / M36	1.000	70	10	28	M36
BGH XL / M42	1.000	70	10	28	M42
BGH XL / B15	1.000	70	10	60	B15
BGH L / M12	500	50	10	28	M12
BGH L / M16	500	50	10	28	M16
BGH L / B15	500	50	10	60	B15



BKA Manchette



BGH Embouts filetés