

TGX Palonnier pour chariot élévateur

Le palonnier pour chariot élévateur permet de soulever et de transporter des charges avec un chariot élévateur, à la manière d'une grue.

Notre palonnier pour chariot élévateur est disponible pour des charges allant jusqu'à 5,3 tonnes et se distingue par sa hauteur particulièrement faible.

En standard, le palonnier est équipé d'un crochet central pivotant pour le levage des charges, mais il peut également être équipé de points de fixation supplémentaires, de bras de grue et d'accessoires spéciaux.

Type	Charge kg	A mm	B mm	C mm	D mm	Poids kg
TGE 2,0	2000	430	246	150	70	14
TGE 3,15	3150	396	274	184	84	19
TGE 5,30	5000	396	310	184	84	20

Indications & normes

DIN EN 13155, directive 2006/42/CE, DIN EN ISO 12100, règlement DGUV 109-017, oeillets pour crochets de grue DIN 15401, Inspection avant la mise en service par un inspecteur qualifié du client.

Domaine d'application : changements de charge jusqu'à 16 000,
Température -20° à +80° C

Garantie 12 mois après livraison (hors pièces d'usure). Livré avec documentation (plaque signalétique avec marquage CE et livre de contrôle-déclaration de conformité CE, certificats de contrôle, manule d'utilisation et dessin de validation).

LOADLIMIT



Dimensionnement sur mesure

Nous proposons en plus de nos modèles standards, des solutions spécifiques adaptées aux besoins de nos clients. N'hésitez pas à nous contacter.



Versions standard

- Capacité de charge 2,0 t - 3,15 t - 5,3 t
- Poches à fourches avec dispositif de verrouillage
- Suspension de la charge avec crochets pivotants
- Peut être complété par des accessoires spéciaux

TGB TGX

**Palonniers
pour cages à palettes
et chariot élévateur**

 Quality
Made in Germany

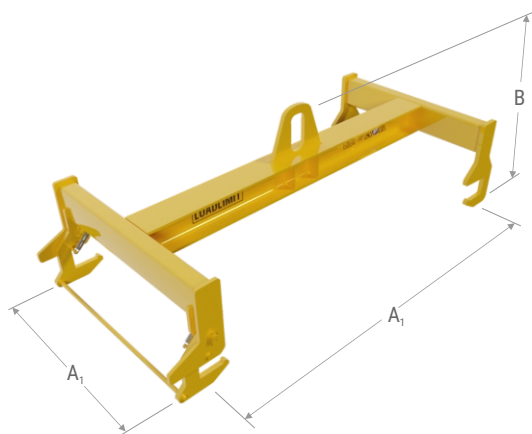

TGB Palonnier pour cages à palettes

Le palonnier permet de transporter en toute sécurité des cages à palettes selon DIN 15155/8 - UIC 435-3 à l'aide d'une grue.

Le palonnier est équipé de deux crochets fixes et de deux crochets mobiles, reliés par une barre de manutention, pour maintenir la cage à palettes.

Selon la version, la grue est fixée à une barre perforée au moyen d'un anneau, d'anneaux (pour crochets simples ou doubles) ou de manilles.

Le palonnier est disponible avec une capacité de charge allant jusqu'à 3 000 kg, en acier peint, en acier galvanisé ou en acier inoxydable.

Type	Charge kg	A ₁ mm	A ₂ mm	B mm	Poids kg
TGB 1,0 / 1240 - 810	1000	1175	600	430	42
TGB 2,0 / 1240 - 810	2000	1175	600	480	51
TGB 3,0 / 1240 - 810	3000	1175	600	505	69

Indications & normes

DIN EN 13155, directive 2006/42/CE, DIN EN ISO 12100, règlement DGUV 109-017, oeillets pour crochets de grue DIN 15401, Inspection avant la mise en service par un inspecteur qualifié du client.

Domaine d'application : changements de charge jusqu'à 16 000, Température -20° à +80° C

Garantie 12 mois après livraison (hors pièces d'usure). Livré avec documentation (plaque signalétique avec marquage CE et livre de contrôle-déclaration de conformité CE, certificats de contrôle, manule d'utilisation et dessin de validation).

Dimensionnement sur mesure

Nous proposons en plus de nos modèles standards, des solutions spécifiques adaptées aux besoins de nos clients. N'hésitez pas à nous contacter.



Versions standard

- Pour les cages à palettes standard
- Capacité de charge de 1 t à 3 t
- Anneau de grue, anneaux ou manilles sur barre perforée
- Crochets de cage à palettes - 2 x rigides et 2 x pivotants

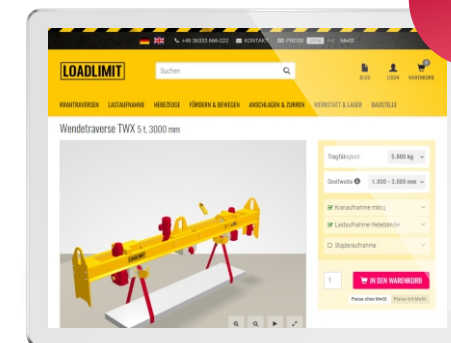

LOADLIMIT.COM

Configurer vos palonniers en ligne



ONLINE-SHOP
LOADLIMIT.COM



TÉLÉPHONE
+49 36333 666-222

LOADLIMIT®
Nordhäuser Straße 2
99765 Heringen
Allemande