



Geringe Höhe

Durch die optional nach oben versetzten Lasthaken reduziert sich der vertikale Abstand zwischen Kran- und Lastaufnahme erheblich.

Verstellbare Greifweite

Die Ausführung mit verstellbarer Greifweite ermöglicht den Einsatz für Big-Bags / FIBC mit 75-80 cm und 90-97 cm Breite.

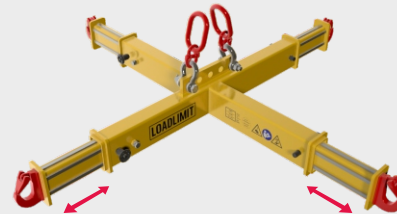

Kranaufnahmen

Wählen Sie zwischen einer Kranöse, Ring(en) für Einfach- bzw. Doppelhaken oder Schäkel(n) an einer Lochleiste.

Material / Oberfläche

Die Big-Bag-Traverse ist lieferbar in Stahl lackiert (Standard), verzinkt oder Edelstahl (mit Profilhaken).



LOADLIMIT



TBB

Big-Bag-Traverse



 Quality
 Made in Germany

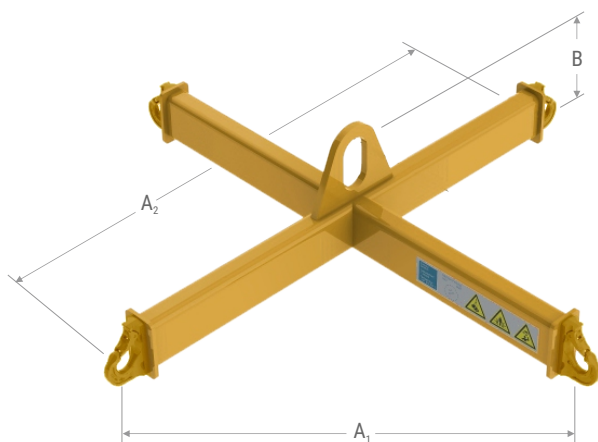

TBB Big-Bag-Traverse

Die Big-Bag-Traverse mit vier stabilen Anschweißhaken ermöglicht das einfache und sichere Heben und den Transport von Big Bags.

Diese Traverse ist in zwei Greifweiten (starr oder verstellbar), optional mit nach oben versetzten Lasthaken, verschiedenen Kranaufnahmen und einer Tragfähigkeit bis zu zwei Tonnen lieferbar.

Alternativ zur lackierten Standardausführung bieten wir Big-Bag-Traversen auch verzinkt oder in Edelstahl an.

Modell	Tragf. kg	A ₁ mm	A ₂ mm	B mm	Gew. kg
TBB 1,0 / 775	1.000	775	1.096	220 (112)	43
TBB 1,0 / 935	1.000	935	1.322	220 (112)	49
TBB 2,0 / 775	2.000	775	1.096	220 (112)	44
TBB 2,0 / 935	2.000	935	1.322	220 (112)	50

Hinweise & Normen

DIN EN 13155, Richtlinie 2006/42/EG, DIN EN ISO 12100, DGV Regel 109-017, Ösen für Kranhaken nach DIN 15401, Prüfung vor Erstinbetriebnahme erfolgt durch einen sachkundigen Prüfer des Auftraggebers.

Einsatzbereich: Lastwechsel bis 16.000,
Temperatur -20° bis +80° C

Gewährleistung 12 Monate nach Auslieferung (Verschleißteile ausgenommen). Lieferung mit Dokumentation (Typenschild mit CE-Kennzeichnung und Prüfbuch - EG-Konformitätserklärung, Prüfbescheinigungen, Betriebsanleitung und Freigabezeichnung).

Kunden-Spezifikation

Abweichend von unseren Standardmodellen ist auch die Herstellung nach Ihren speziellen Anforderungen möglich.

Standard-Ausführungen

- für Big-Bag/FIBC 75-80 cm und 90-97 cm
- verschiedene Kranaufnahmen lieferbar
- optional geringe Höhe (versetzte Lasthaken)
- Stahl lackiert, verzinkt oder Edelstahl

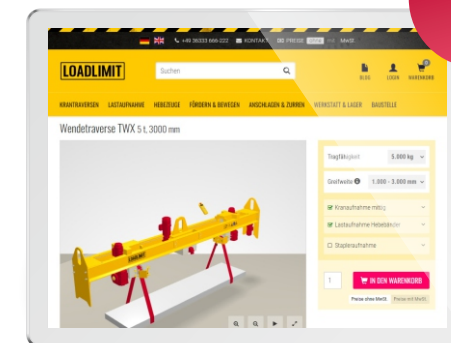

LOADLIMIT.COM

Traversen online konfigurieren



ONLINE-SHOP
LOADLIMIT.COM



TELEFON
+49 36333 666-222

LOADLIMIT®
Nordhäuser Straße 2
99765 Heringen
Deutschland